

ILSEWELD® 放热焊接

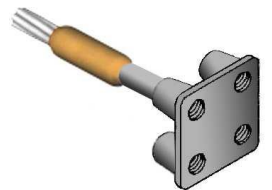
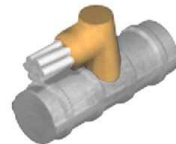
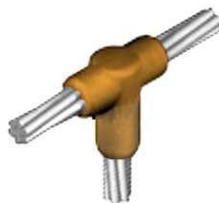
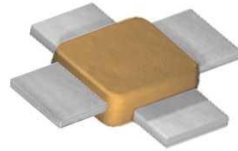
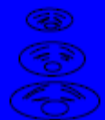
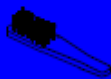
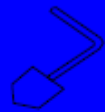
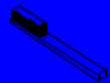
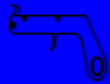
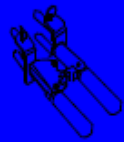

目录

定货信息	垂直“T”型竖立铜排焊接---BB03
ILSEWELD®放热焊接工艺介绍	水平“一”字水平铜排焊接---BB07
ILSEWELD®放热焊接代码系统	水平“T”型水平铜排焊接---BB14
工具和附件系统	水平铜排与接地极两端焊接---BR01
焊药包装说明	水平竖立铜排与接地极---BR02
焊接说明表	螺栓与垂直钢表面焊接---RS01
ILSEWELD®放热焊接产品图列	螺栓与水平钢表面焊接---RS02
水平“一”字导线焊接---CC01	导线与钢表面焊接---CS01
水平“T”字导线焊接---CC02	导线与钢表面焊接---CS02
水平“十”字导线焊接---CC04	导线与钢表面 45°焊接---CS03
平行水平导线焊接---CC07	铜排与垂直钢表面焊接---BS01
导线与接地极两端焊接---CR01	铜排与水平钢表面焊接---BS02
导线与接地极“T”型焊接---CR02	铜排与水平钢表面焊接---BS03
导线与接地极“十”字焊接---CR03	导线与水平钢筋焊接---CRE01
导线与线鼻（铜排）对接---CB01	导线与水平钢筋“十”字焊接---CRE04
主铜排与导线“十”字焊接---CB04	导线与垂直钢筋焊接---CRE06
主导线与铜排“十”字焊接---CB05	导线与接地盘“一”字焊接---CR27
水平“一”字竖立铜排焊接---BB01	导线与接地盘“T”型焊接接---CR30

如何采购 ILSEWELD 产品

在本目录中列出的是常用的 ILSEWELD 连接。请根据提示查找您需要的焊接方式。如果您未能找在此样本中找到您需要的焊接形式，请与 ILSE 当地代理商联系，我们有几千中不同形式的焊接方式，而且不断在开发新产品。

1.您需要什么样的焊接？

此样本中列出了常用的焊接形式，并标明了相关的辅助工具和焊接说明。我们推荐您使用此样本中有的焊接形式。如果有特殊情况请及时联系我们。

2.导体尺寸

此样本包括在各种导体之间的许多连接，如实心铜导线、铜绞线、铜排之间的焊接，还包括与线鼻、接地极、钢筋和其他特殊接地附件之间的焊接。如果没有找到您需要的尺寸，请及时与我们联系。

3.您必须遵循如下规则来进行焊接：

- A 选择合适的模具
- B 选择合适的焊药和钢垫片
- C 选择合适的夹具和固定框架
- D 专用点火枪
- E 线鼻、袖套、耐高温材料等附件

ILSEWELD®放热焊接

放热的含义：

放热是一项化学术语，描述在化学反应过程中产生热量。当放热反应这一术语用于金属时，就是用一种反应性较强的金属（通常为铝）来还原另一种金属或金属氧化物。工艺原理如下：

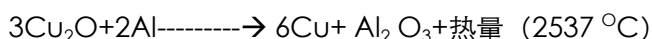

理论上，ILSEWELD 工艺的反应温度较高，但是由于加入添加剂而使温度降低了。起初这一工艺被用在铁路的信号连接上，以传递信号和检测火车所在位置用。在采用 ILSEWELD 焊接后，可以得到充分的保证。数以万计的焊接点在使用了四十多年后，性能依然良好。

采用 ILSEWELD 放热焊接工艺有以下优势：

焊接点的载流能力与导线载流能力相等；

焊接点是永久性的，不会老化；永久性的分子结合，不会松脱；

焊接点和铜导体一样，不受腐蚀性产物的影响；经受反复多次的大浪涌（故障）电流而不退化；

操作简单，培训容易；工具携带方便，不需外接电源或热源；

从外观能核查焊接质量；

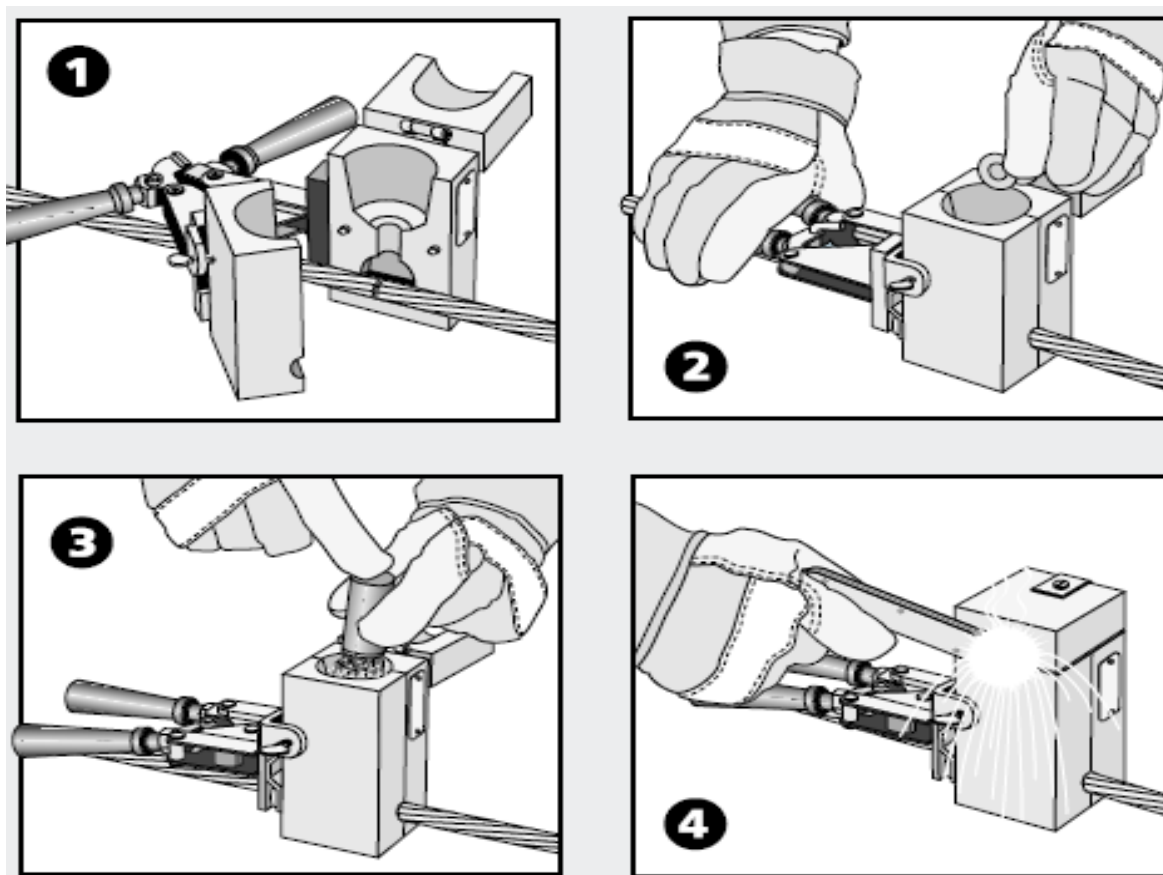

简单四步法

第一步：用去氧化层钢刷去除氧化层，并将导线放入打开的模具内。

第二步：用夹具将模具夹紧，放入刚垫片盖住导流孔确保密封良好。

第三步：倒入焊药并在上面洒上燃药，并在模具顶部洒上一部分起燃药。

第四步：合上顶盖，用点火枪点燃。十秒钟之后，再打开模具。

代码系统

ILSEWELD® 模具代码显示了详细信息--焊接型式、模具代号和导体尺寸。

CB
 02
 A
 S8
 S5

导体 连接方式 模具代号 主线编号 支线编号

对于不同的连接形式，您可能需要不同的某些工具。

导体代号: C--铜绞线 B--铜排 R--接地极 S--钢板 RE --钢筋

25*3 铜排—W25T3

导线直径参照表

标称截面积 mm ²	导线规格		ILSEWELD 导线尺寸代码
	股数	直径范围	
6	7/1.04	3.12	S1
10	7/1.45	4.12	S2
10	7/1.35	4.05	S2
16	7/1.70	5.10	S3
16	7/1.68	5.04	S3
25	7/2.14	6.42	S4
25	19/1.30	6.75-6.50	S4
35	7/2.53	7.60-6.42	S5
35	19/1.53	6.75	S5
50	19/1.78	8.90	S6
50	19/1.83	9.20-9.14	S6
70	19/2.14	10.70	S7
70	19/2.17	10.90-10.85	S7
95	37/1.78	12.46	S8
95	37/1.81	12.7-12.67	S8
120	37/2.03	14.21	S9
120	19/2.84	14.20	S9
150	37/2.25	15.75	S10
185	37/2.52	17.64	S11
240	61/2.25	20.25	S12
300	61/2.52	22.68	S13
400	61/2.85	25.69	S14
400	61/2.35	25.96	S14
500	61/3.2	28.8	S15
500	91/2.65	29.15	S15

工具和附件系统

模具紧固和夹具

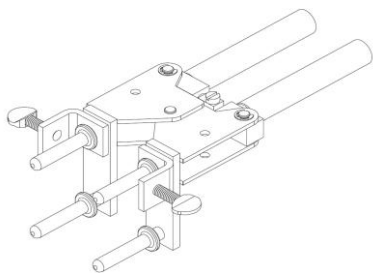

ILSEWELD® 放热焊接夹具

大多数模具都需要模具夹，少数模具还需要特殊的框架。

常用的夹具有以下两种：

1. TC01 适用于“A”，“C”等模具。
2. TC02 适用于“B”，“D”等模具。

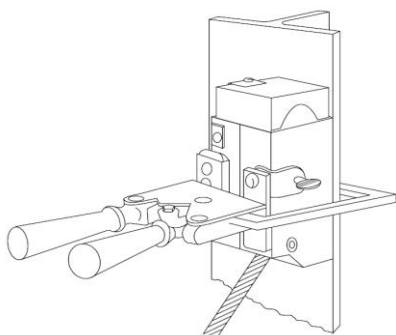

垂直表面模具支撑夹

可通过垂直表面模具支撑夹将 ILSEWELD 模具固定在垂直钢表面上用 TC01 或 TC02 等模具夹固定起来。

TC01A：与 TC01 可变换模具夹配合使用。

TC02A：与 TC02 可变换模具夹配合使用。

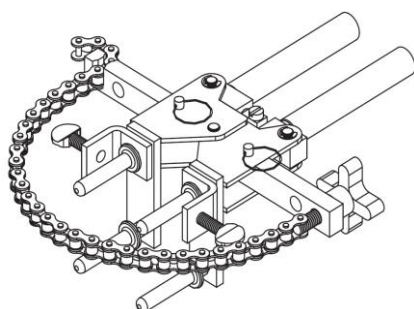

链型支撑模具夹

可通过调整过的模具夹 TC01 或 TC02 将 ILSEWELD® 模具固定在管子上。

夹具代码	适用模具代号	对以下连接适用	管子
TC01V	A & C	CS03, CS04 & CS07	垂直
TC02V	B & D	CS03, CS04 & CS07	垂直
TC01VT	A & C	CS06	垂直
TC02VT	B & D	CS06	垂直
TC01H	A & C	CS01 & CS02	水平
TC02H	B & D	CS01 & CS02	水平

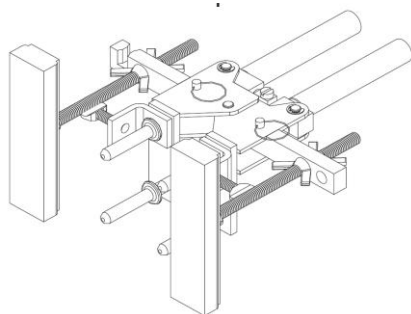

磁性模具夹

可采用磁性模具夹将 ILSEWELD® 模具固定在平面或轻微弯曲的垂直表面，可采用垂直型分立模具。

夹具代码	适用模具代号	需最小宽度
TC01M	A & C	8
TC01M	B & D	10-1/2

*不同的焊接形式，宽度有轻微的变化。

清洁工具

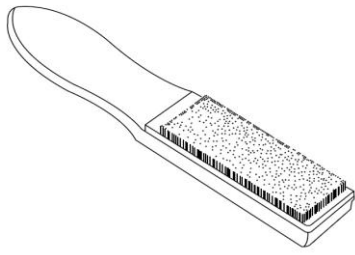

TB01 专用去氧化层钢刷

两种钢刷均可用于清洁铜表面并去除氧化层，TB01 带硬钢丝，主要用于清洁氧化不是很严重的导体。

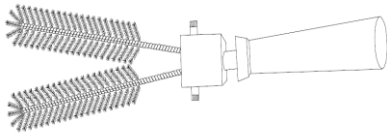

TB02 导体清洁刷

TB02 可清洁任何导体，特别适用于粗糙或脏的导体。该钢刷可旋转并可以更换刷头。

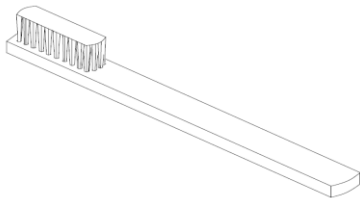

TB03 专用模具清洁毛刷

模具清洁刷 TB03 对于清洁垂直分立的模具焊渣效果最好。

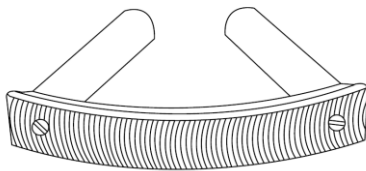

TB04 钢表面去锈刷

TB04 去锈钢刷用于钢表面的铁锈或去除热镀锌钢表面的锌层，它特别适合磨平表面，可更换刷头 TB04A。

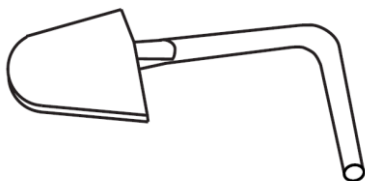

TS01 焊渣清洁铲

焊渣清洁铲 TS01（#65 以下焊药用）或 TS02（#65 以上焊药用）对水平分立的模具焊渣效果最好。

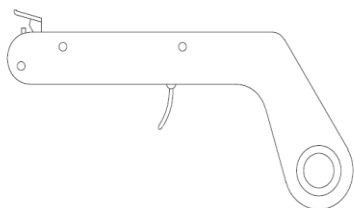

TG01 火石点火枪

TG01 ILSEWELD 点火枪用于点燃引燃药。

焊前工具和附件

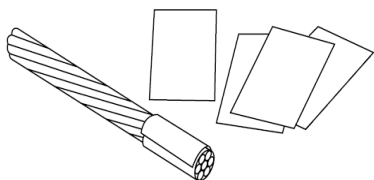

TD01 包裹套筒

可将 ILSEWELD 包裹套筒包在导体周围，直到导线直径与模具导体开口直径相同。

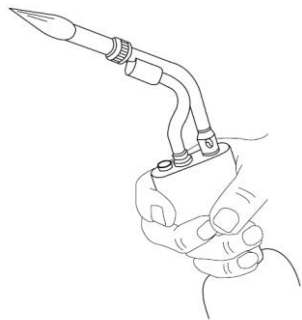

TP01 喷灯

为模具和导体加热，可有效减少焊头内产生的气泡。

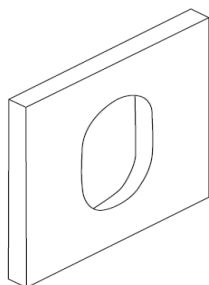

TD02 衬垫

在所有钢筋焊接时均需要衬垫。

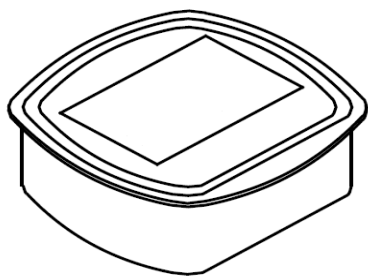

TR01 密封胶泥 MOLD SEALER P/N TR01

TR01 ILSEWELD 模具密封胶泥对于防止大尺寸同轴导体引起的焊泄露相当有效，当模具导体口磨损时可延长模具寿命。

工具对应表

模具	夹具
A	需 TC01
B	需 TC02
C	含框架但需 TC01
D	含框架但需 TC02
E	含框架及夹具

焊药包装说明

焊药型号	包装数量	直径(mm)	单罐重量 (kg)
#25	20	19	0.025
#32	20	19	0.032
#45	20	19	0.045
#65	20	19	0.065
#90	10	19	0.090
#115	10	25	0.115
#150	10	25	0.150
#200	10	38	0.200
#250	10	38	0.250

焊接说明表

导线焊接

- 水平导线的焊接，“十”形焊接，支线切开。
- 除特殊说明外，一般是铜绞线与铜绞线之间的焊接。
- 也可用于不同尺寸铜绞线或不同材料的导线之间的焊接，如实心铜线；如果是铜镀钢绞线，请与本公司工厂联系。
- **黑色字体字母为模具价格关键代码**

必要的工具

		<i>产品代码</i>
夹具	适合 A 型模具的	TC01
	适合 B 型模具的	TC02
点火枪		TG01

建议的工具

专用去氧化层钢刷		TB01
焊渣清除铲	TS01 (#65 以下焊药用)	
	TS02 (#90 以上焊药用)	
模具清洁刷		TB03
喷灯		TP01

导线与接地棒焊接

- 导线与接地棒焊接，除特殊说明，导线均为铜绞线。
- 接地棒可为铜镀钢等其它材质
- **黑色字体字母为模具价格关键代码**

必要的工具

		<i>产品代码</i>
夹具	适合 A 型模具的	TC01
	适合 B 型模具的	TC02
点火枪		TG01

建议的工具

专用去氧化层钢刷		TB01
焊渣清除铲	TS01 (#65 以下焊药用)	
	TS02 (#90 以上焊药用)	
模具清洁刷		TB03
喷灯		TP01

导线与线鼻或铜排焊接

- 线鼻与设备和建筑之间的焊接，最理想是用于电厂或变电站接地系统。
- 除特殊说明，导线通常为铜绞线。
- 也可用于铜导线与扁钢的焊接
- **黑色字体字母为模具价格关键代码**

必要的工具

		<i>产品代码</i>
夹具	适合 A 型模具的	TC01
	适合 B 型模具的	TC02
点火枪		TG01

建议的工具

专用去氧化层钢刷		TB01
焊渣清除铲	TS01 (#65 以下焊药用)	
	TS02 (#90 以上焊药用)	
模具清洁刷		TB03
喷灯		TP01

铜排与铜排焊接

- 除特殊说明外，一般是铜排与铜排之间的焊接。
- 也可用于不同尺寸的扁钢与扁钢的焊接
- **黑色字体字母为模具价格关键代码**

必要的工具

		<i>产品代码</i>
夹具	适合 A 型模具的	TC01
	适合 B 型模具的	TC02
点火枪		TG01

建议的工具

专用去氧化层钢刷		TB01
焊渣清除铲	TS01 (#65 以下焊药用)	
	TS02 (#90 以上焊药用)	
模具清洁刷		TB03
喷灯		TP01

焊接说明表

铜排与接地棒焊接

- 铜排与接地棒焊接
- 除特殊情况外，一般是铜排与接地棒之间的焊接。
- 黑色字体字母为模具价格关键代码

必要的工具

		产品代码
夹具	适合 A 型模具的	TC01
	适合 B 型模具的	TC02
点火枪		TG01

建议的工具

专用去氧化层钢刷		TB01
焊渣清除铲	TS01 (#65 以下焊药用)	
	TS02 (#90 以上焊药用)	
模具清洁刷		TB03
喷灯		TP01

螺栓焊在钢表面

- 螺栓与钢板焊接，很方便地连接建筑物与接地点。
- 黑色字体字母为模具价格关键代码

必要的工具

		产品代码
夹具	适合 A 型模具的	TC01
	适合 B 型模具的	TC02
点火枪		TG01

建议的工具

钢表面处理器		TB01
焊渣清除铲	TS01 (#65 以下焊药用)	
	TS02 (#90 以上焊药用)	
模具清洁刷		TB03
喷灯		TP01

导线焊在钢表面

- 铜绞线与扁钢表面或者水平管线的焊接
- ILSEWELD 有完整的产品用于阴极保护焊接
- 为确认是否会烧坏薄钢板或薄管壁，请务必焊一次以做测试。
- 通常导线为铜绞线
- 黑色字体字母为模具价格关键代码

必要的工具

		产品代码
夹具		
	扁平表面	适合 E 型模具的 适合 A 型模具的
管线（曲线表面）	适合 E 型模具的	
	适合 A 型模具的	TC01Q
点火枪		TG01

建议的工具

专用去氧化层钢刷		TB01
钢表面处理器		TB04
焊渣清除铲	TS01 (#65 以下焊药用)	
	TS02 (#90 以上焊药用)	
模具清洁刷		TB03
喷灯		TP01

导线与钢筋焊接

- 水平导线与垂直钢筋“T”形焊接
- 除特殊说明外，导线均为铜绞线。
- 黑色字体字母为模具价格关键代码

必要的工具

		产品代码
夹具	适合 A 型模具的	TC01
	适合 B 型模具的	TC02
衬垫		TD02
点火枪		TG01

建议的工具

专用去氧化层钢刷		TB01
焊渣清除铲	TS01 (#65 以下焊药用)	
	TS02 (#90 以上焊药用)	
模具清洁刷		TB03
喷灯		TP01

ILSEWELD®放热焊接产品图列

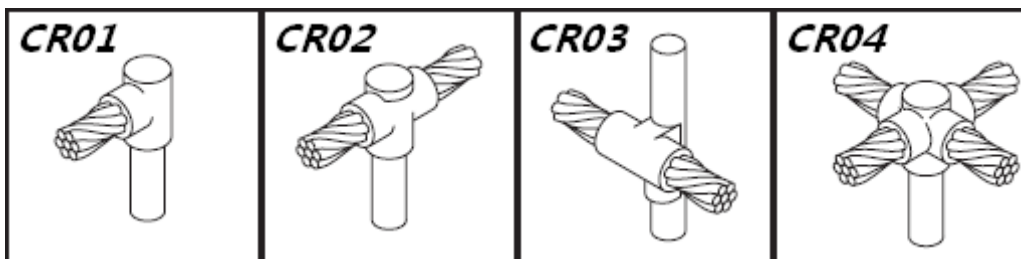
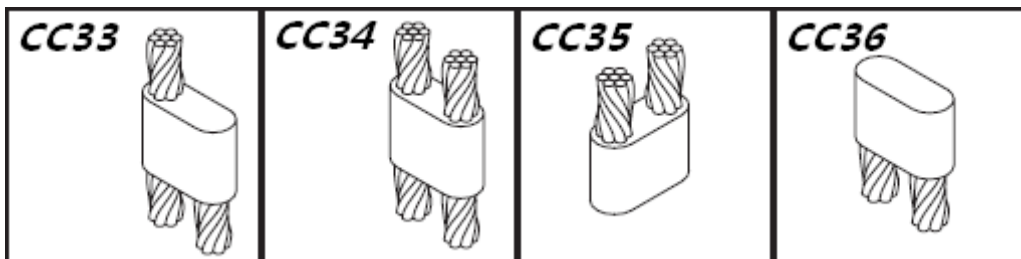
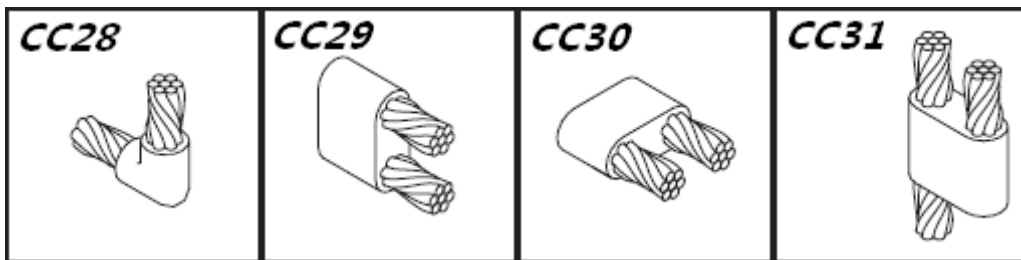
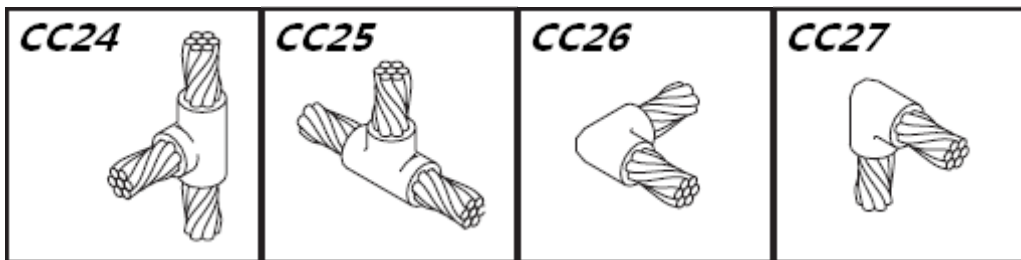
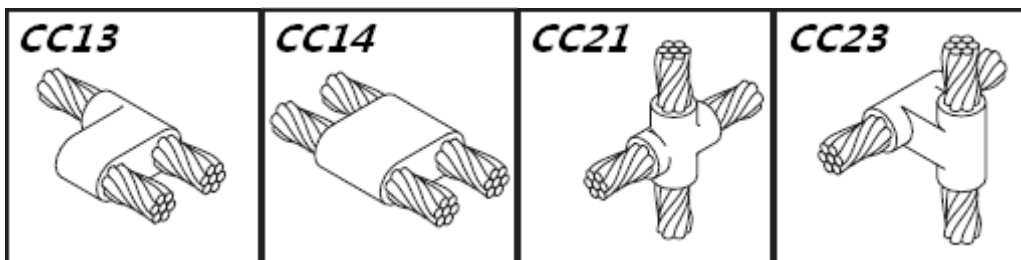
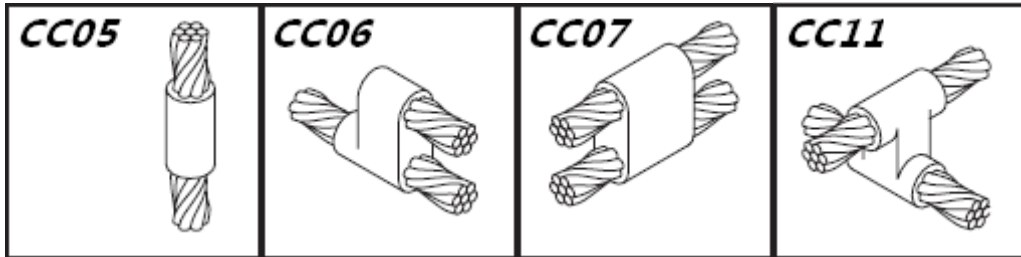
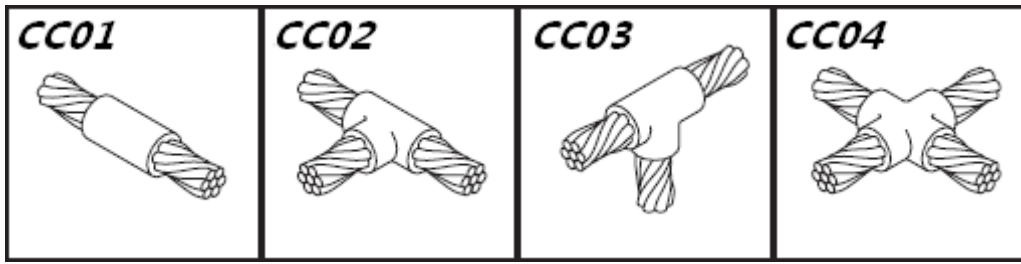

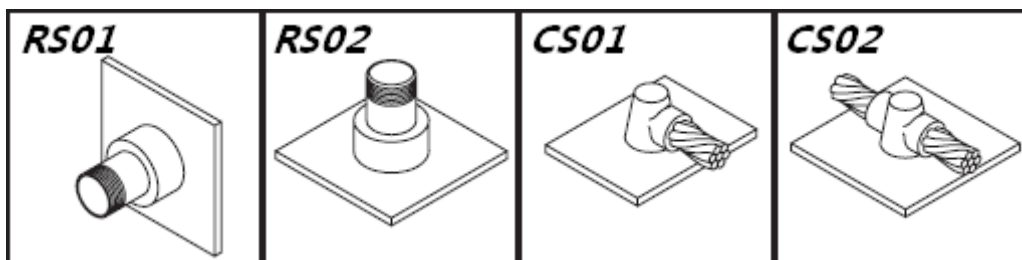
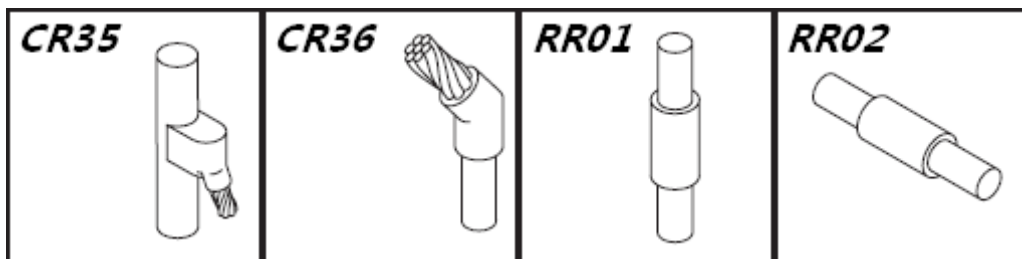
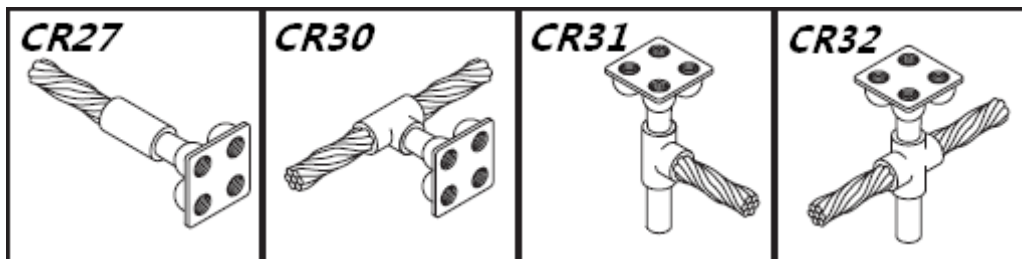
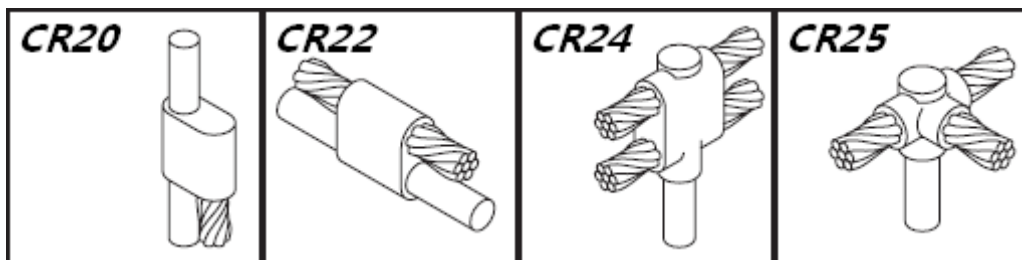
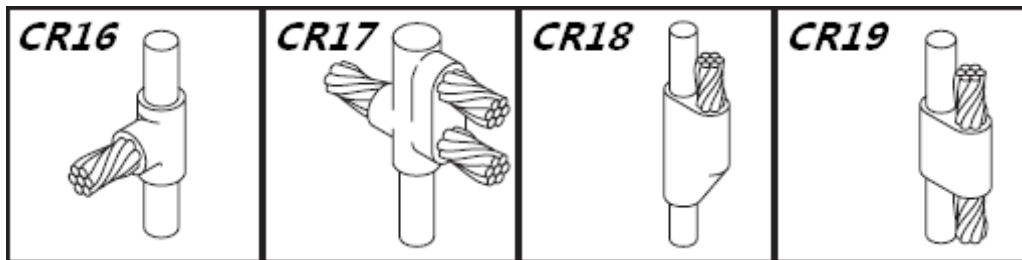
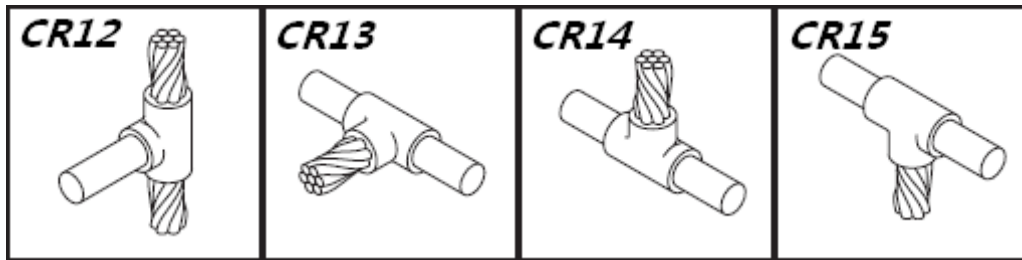
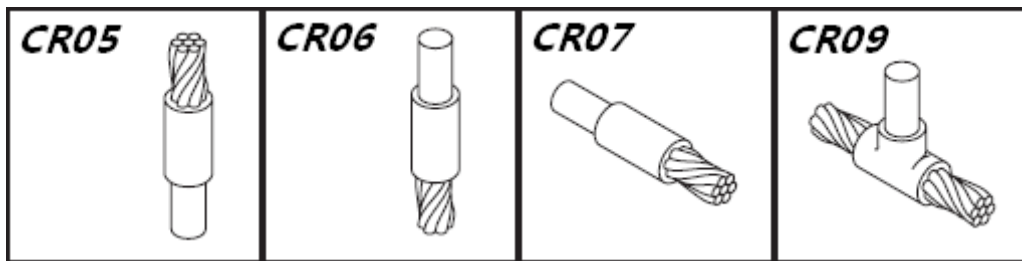

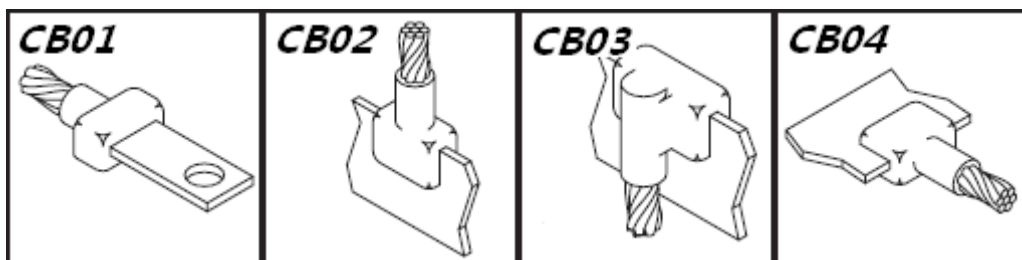
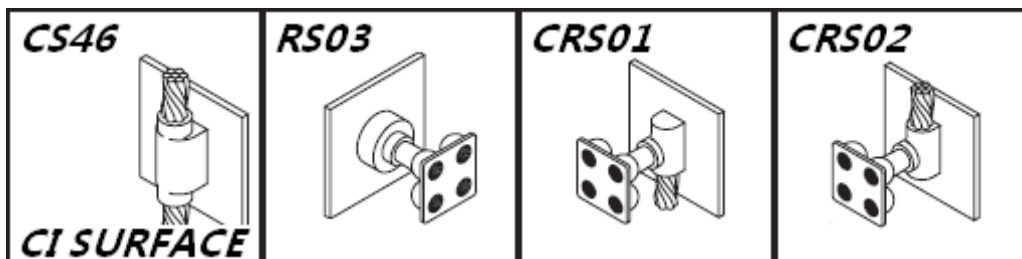
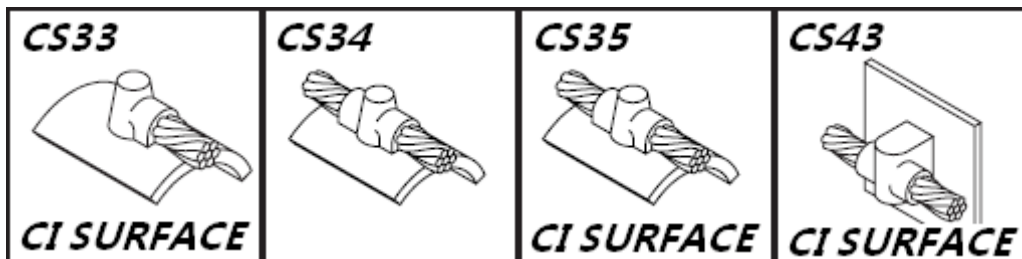
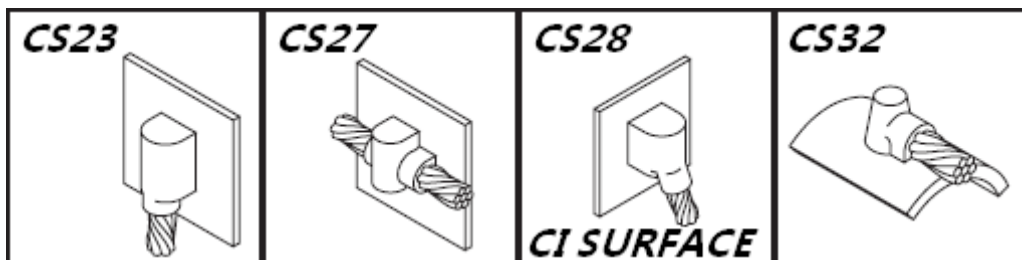
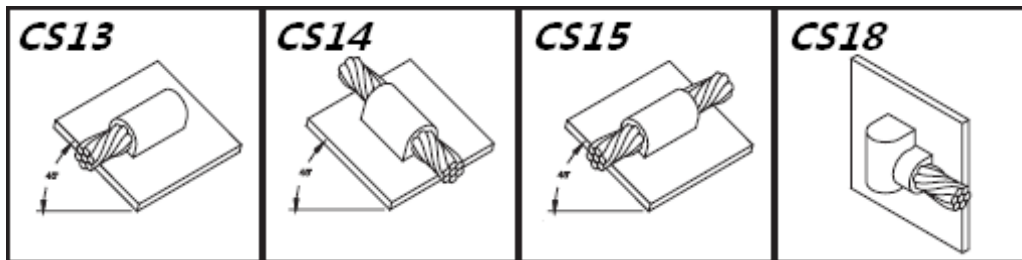
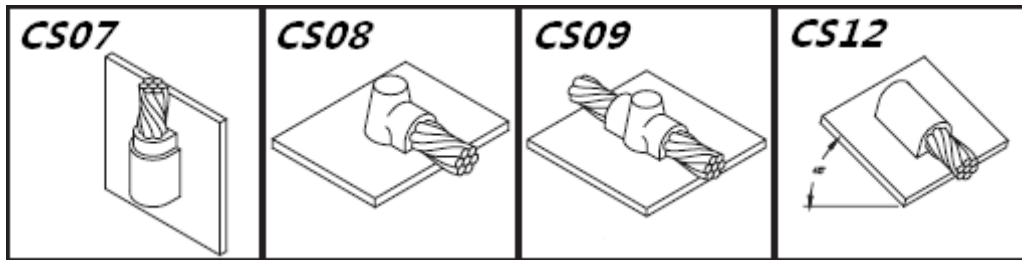
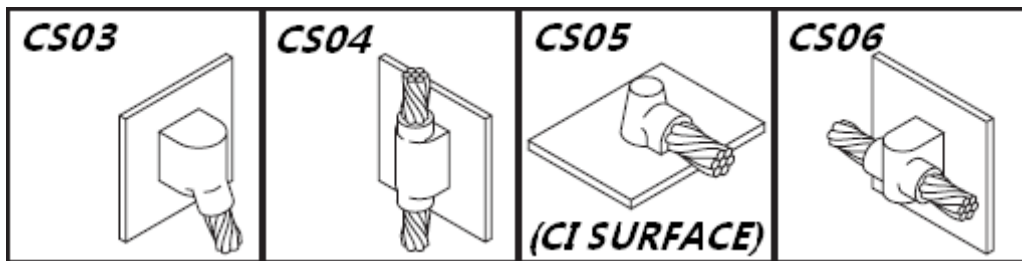

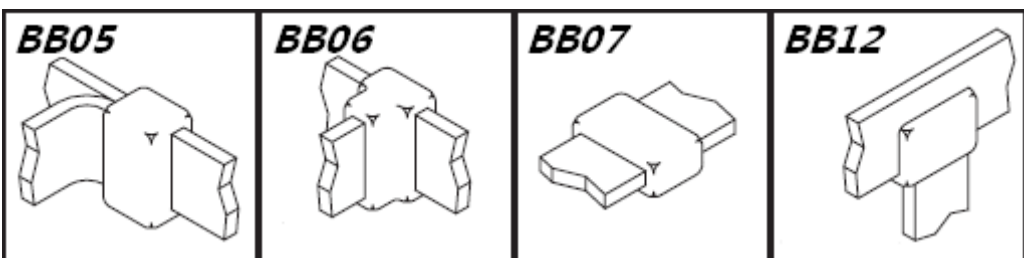
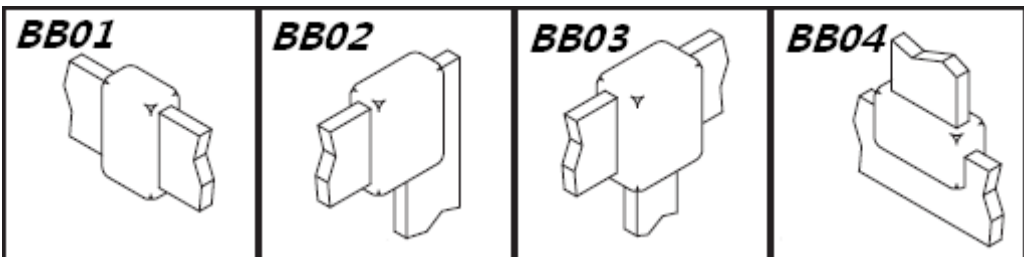
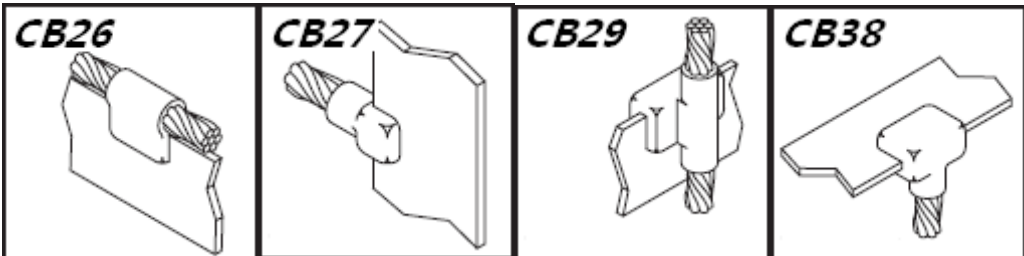
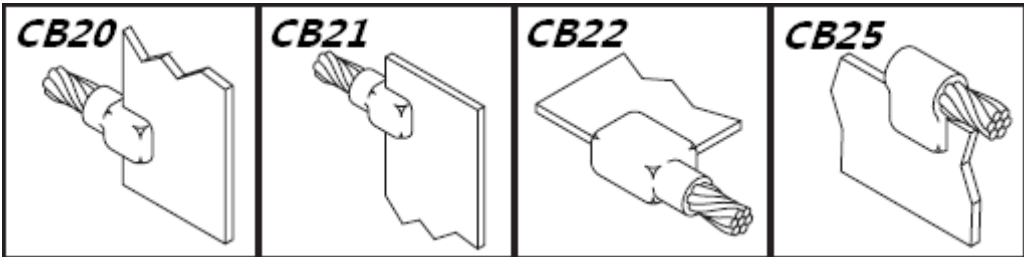
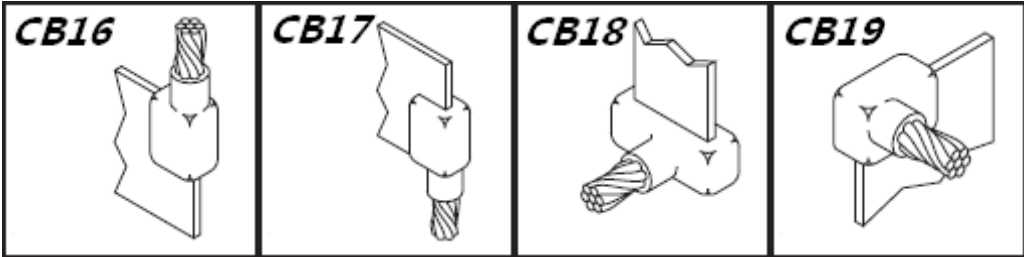
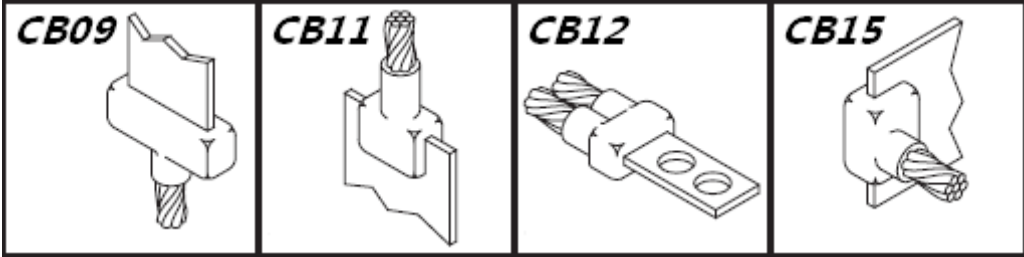
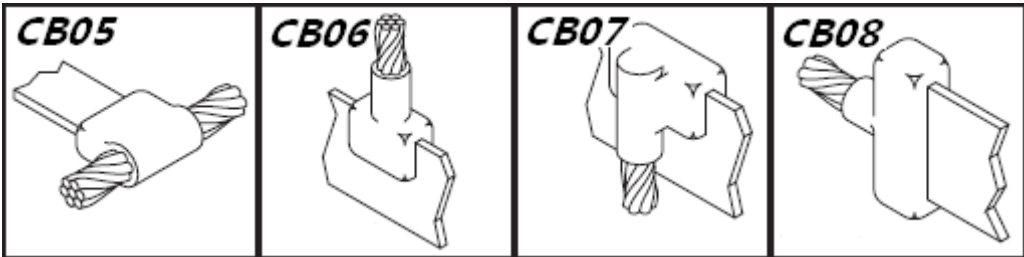

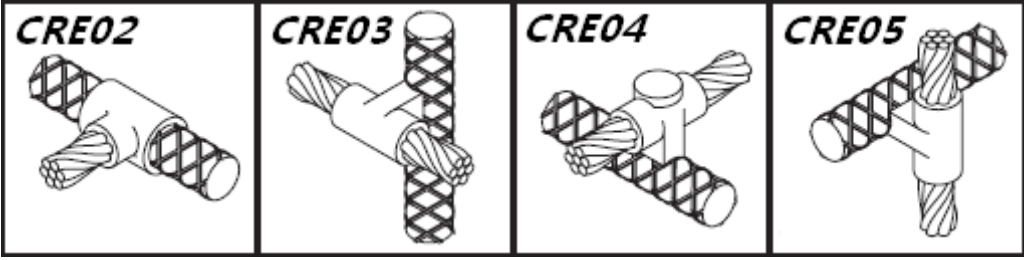
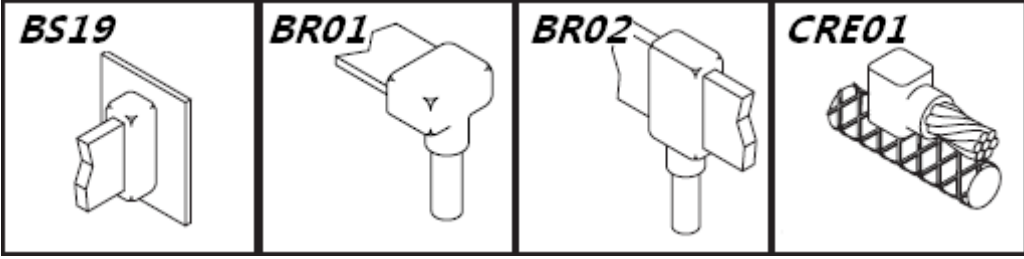
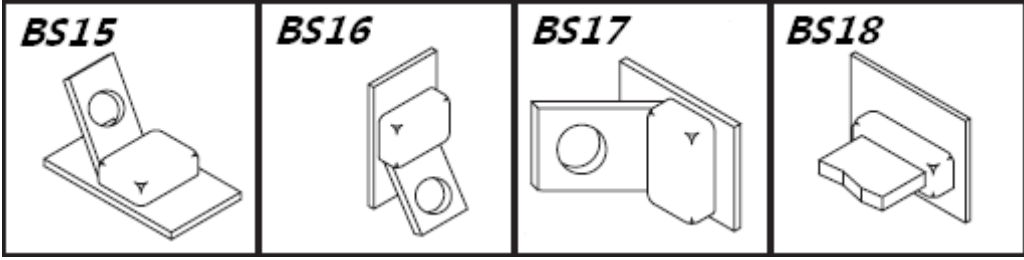
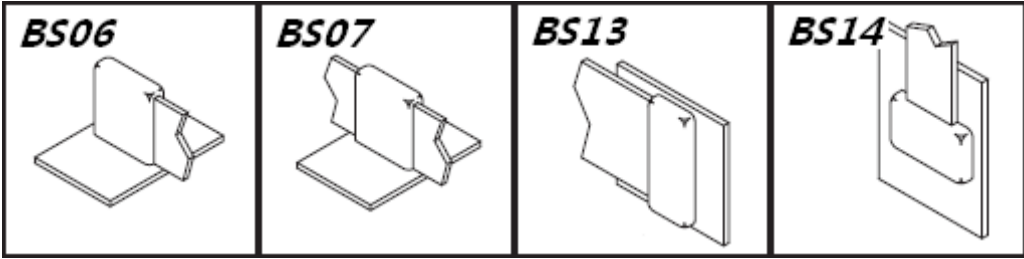
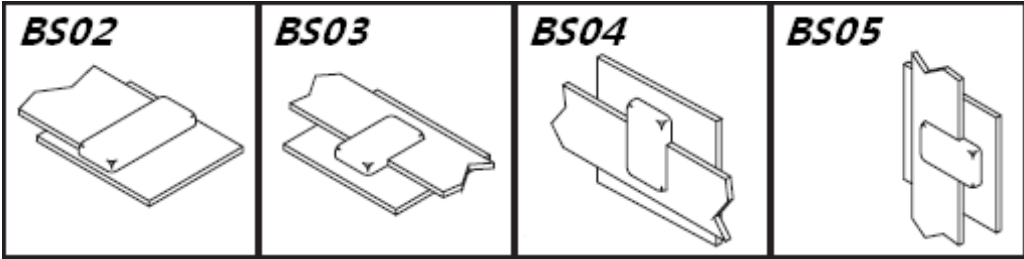
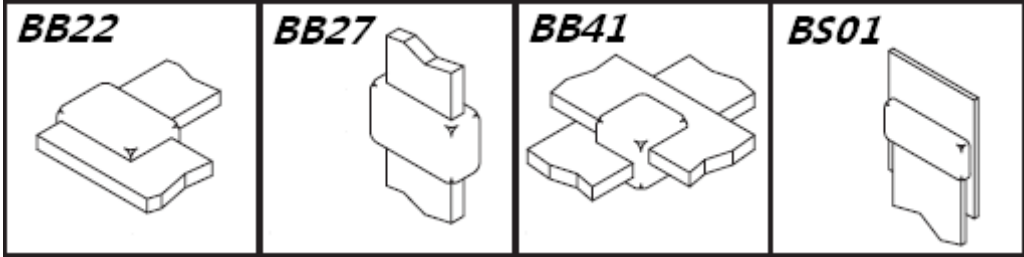
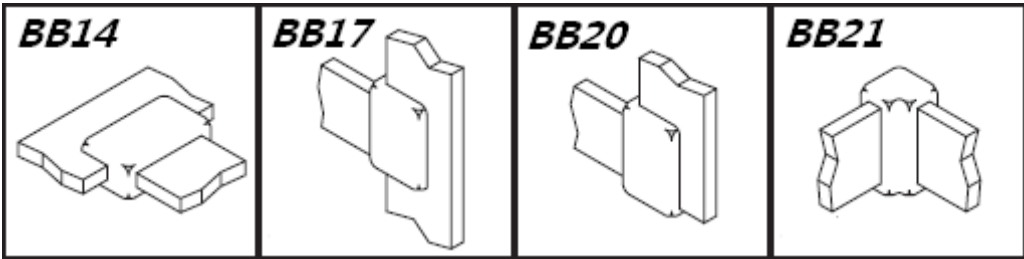

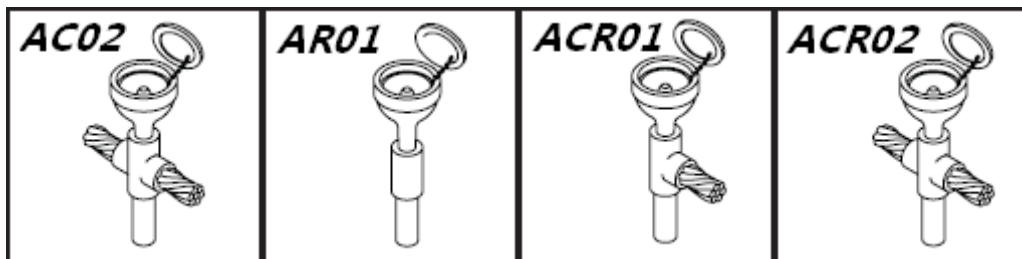
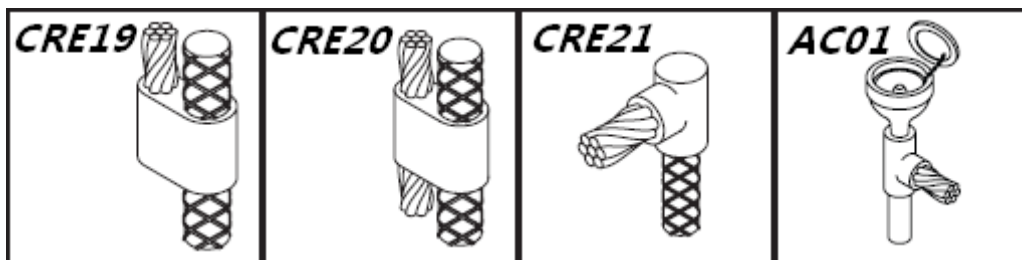
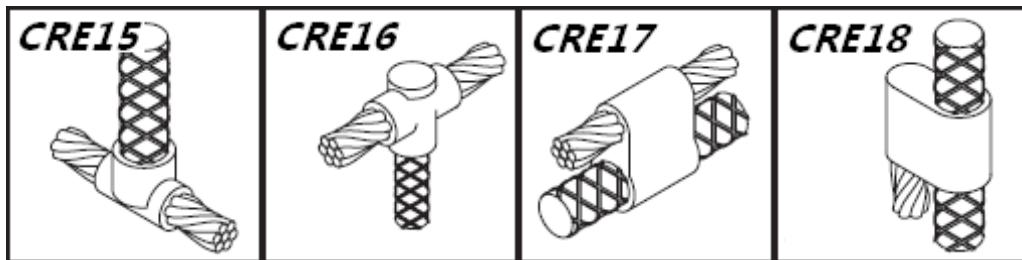
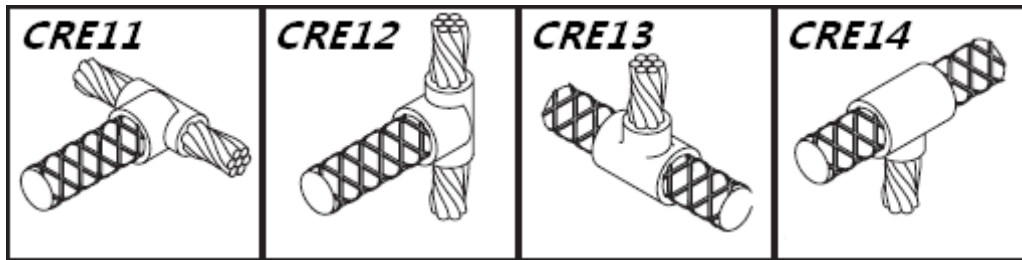
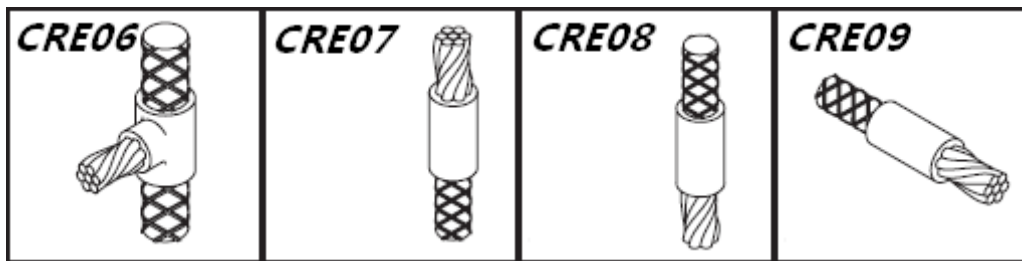



CC01

导线 mm ²	模具	焊药
25	CC01AS4S4	#32
35	CC01AS5S5	#32
∅8mm	CC01AD8D8	#45
50	CC01AS6S6	#45
∅10mm	CC01AD10D10	#65
70	CC01AS7S7	#65
95	CC01AS8S8	#90
120	CC01AS9S9	#115
150	CC01AS10S10	#115
185	CC01AS11S11	#150
240	CC01AS12S12	#200
如需要其它规格, 请联系 ILSE 代理商。		

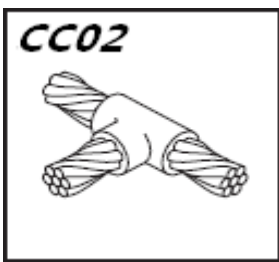

CC02

主线 mm ²	支线 mm ²	模具	焊药
25	25	CC02AS4S4	#45
35	25	CC02AS5S4	#45
	35	CC02AS5S5	#45
∅8mm	∅8mm	CC04AD8D8	#90
50	35	CC02AS6S5	#65
	50	CC02AS6S6	#90
∅10 mm	∅10mm	CC02AD10D10	#90
70	50	CC02AS7S6	#90
	70	CC02AS7S7	#90
95	70	CC02AS8S7	##90
	95	CC02AS8S8	#115
120	95	CC02AS9S8	#150
	120	CC02AS9S9	#150

主线 mm ²	支线 mm ²	模具	焊药
150	120	CC02AS10S9	#150
	150	CC02AS10S10	#200
185	150	CC02AS11S10	#200
	185	CC02AS11S11	#200
240	185	CC02AS12S11	#200
	240	CC02AS12S12	2×#150
如需要其它规格, 请联系 ILSE 代理商。			

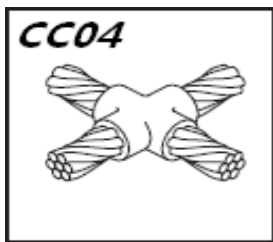

CC04

主线 mm ²	支线 mm ²	模具	焊药
25	25	CC04AS4S4	#45
35	25	CC04AS5S4	#65
	35	CC04AS5S5	#65
Ø8mm	Ø8mm	CC04AD8D8	#65
50	35	CC04AS6S5	#90
	50	CC04AS6S6	#90
Ø10mm	Ø10mm	CC04AD10D10	#115
70	50	CC04AS7S6	#115
	70	CC04AS7S7	#115
95	70	CC04AS8S7	#150
	95	CC04AS8S8	#200
120	95	CC04AS9S8	#200
	120	CC04AS9S9	#200

主线 mm ²	支线 mm ²	模具	焊药
150	120	CC04AS10S9	#250
	150	CC04AS10S10	#250
185	150	CC04AS11S10	#250
	185	CC04AS11S11	2X#150
240	185	CC04BS12S11	2X #200
	240	CC04BS12S12	2X #250
如需要其它规格, 请联系 ILSE 代理商。			

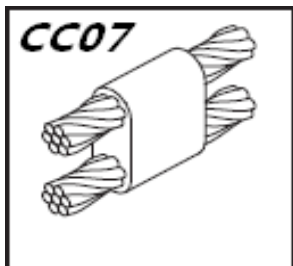

CC07

主线 mm ²	支线 mm ²	模具	焊药
25	25	CC07AS4S4	#45
35	25	CC07AS5S4	#65
	35	CC07AS5S5	#65
Ø8mm	Ø8mm	CC07AD8D8	#90
50	35	CC07AS6S5	#90
	50	CC07AS6S6	#90
Ø10mm	Ø10mm	CC07AD10D10	#115
70	50	CC07AS7S6	#115
	70	CC07AS7S7	#115
95	70	CC07AS8S7	#150
	95	CC07AS8S8	#200
120	95	CC07AS9S8	#200
	120	CC07AS9S9	#250

主线 mm ²	支线 mm ²	模具	焊药
150	70	CC07AS10S7	#150
	95	CC07AS10S8	#200
	120	CC07AS10S9	#250
	150	CC07BS10S10	2×#150
185	120	CC07AS11S9	#250
	150	CC07BS11S10	2×#150
	185	CC07BS11S11	2×#150
240	120	CC07AS12S9	#250
	150	CC07BS12S10	2×#150
	185	CC07BS12S11	2×#150
	240	CC07BS12S12	2×#200
如需要其它规格, 请联系 ILSE 代理商。			

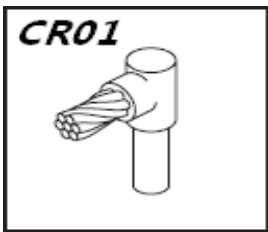

CR01

接地棒直径 mm	导线 mm ²	模具	焊药
12.7	50	CR01AP128S6	#65
	95	CR01AP128S8	#90
	120	CR01AP128S9	#90
	150	CR01AP128S10	#115
14.2	50	CR01AP143S6	#90
	95	CR01AP143S8	#90
	120	CR01AP143S9	#90
	150	CR01AP143S10	#115

接地棒直径 mm	导线 mm ²	模具	焊药
17.2	50	CR01AP173S6	#90
	95	CR01AP173S8	#90
	120	CR01AP173S9	#90
	150	CR01AP173S10	#115
	185	CR01AP173S11	#200
如需要其它规格, 请联系 ILSE 代理商。			

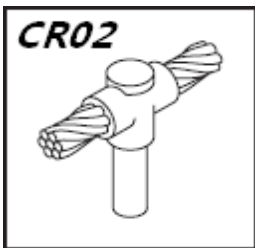

CR02

无螺纹棒 直径 mm	导线 mm ²	模具	焊药
12.7	50	CR02Au128S6	#90
	95	CR02Au128S8	#115
	120	CR02Au128S9	#150
	185	CR02Au128S11	#200
14.2	50	CR02Au143S6	#90
	95	CR02Au143S8	#115
	120	CR02Au143S9	#150
	185	CR02Au143S11	#200
	240	CR02Au143S12	#250
17.2	50	CR02Au173S6	#115
	95	CR02Au173S8	#115
	120	CR02Au173S9	#150
	185	CR02Au173S11	#200
	240	CR02Au173S12	#250
如需要其它规格, 请联系 ILSE 代理商。			

带螺纹棒 直径 mm	导线 mm ²	模具	焊药
12.7	50	CR02AT128S6	#90
	95	CR02AT128S8	#115
	120	CR02AT128S9	#150
	185	CR02AT128S11	#200
14.2	50	CR02AT143S6	#90
	95	CR02AT143S8	#115
	120	CR02AT143S9	#150
	185	CR02AT143S11	#200
	240	CR02AT143S12	#250
17.2	50	CR02AT173S6	#115
	95	CR02AT173S8	#115
	120	CR02AT173S9	#150
	185	CR02AT173S11	#200
	240	CR02AT173S12	#250
如需要其它规格, 请联系 ILSE 代理商。			

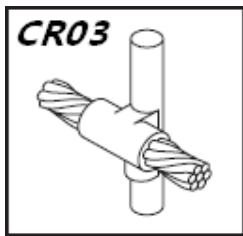

CR03

无螺纹棒 直径 mm	导线 mm ²	模具	焊药
12.7	50	CR03CP128S6	#115
	95	CR03CP128S8	#115
	120	CR03CP128S9	#150
	185	CR03CP128S11	#200
14.2	50	CR03CP143S6	#115
	95	CR03CP143S8	#150
	120	CR03CP143S9	#150
	185	CR03CP143S11	#250
	240	CR03DP143S12	2×#200
17.2	50	CR03CP173S6	#115
	95	CR03CP173S8	#150
	120	CR03CP173S9	#250
	185	CR03DP173S11	2×#200
	240	CR03DP173S12	2×#250

如需要其它规格, 请联系 ILSE 代理商。

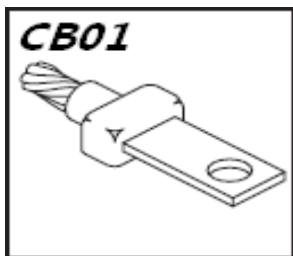

CB01

铜排或 线鼻尺 寸 mm	导线 mm ²	模具	焊药
20X2	10	CB01AS2-W20T2	#32
	25	CB01AS4-W20T2	#32
25X3	35	CB01AS5-W25T3	#45
	70	CB01AS7-W25T3	#65
30X2	35	CB01AS5-W30T2	#65
	50	CB01AS6-W30T2	#65
30X3	35	CB01AS5-W30T3	#45
	50	CB01AS6-W30T3	#65
30X5	95	CB01AS8-W30T5	#115
	120	CB01AS9-W30T5	#115

铜排或 线鼻 mm	导线 mm ²	模具	焊药
40X3	95	CB01AS8-W40T3	#90
	120	CB01AS9-W40T3	#115
40X5	150	CB01AS10-W40T5	#150
	185	CB01AS11-W40T5	#150
50X5	150	CB01AS10-W50T5	#150
	185	CB01AS11-W50T5	#200
60X5	185	CB01AS11-W60T5	#250
	240	CB01AS12-W60T5	#250

如需要其它规格, 请联系 ILSE 代理商。

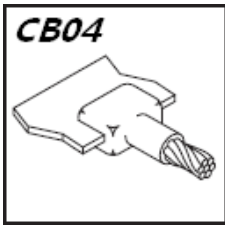

CB04

铜排尺寸 mm	导线 mm ²	模具	焊药
25X3	35	CB04AS5-W25T3	#45
	50	CB04AS6-W25T3	#90
30X3	35	CB04AS5-W30T3	#45
	50	CB04AS6-W30T3	#90
30X5	95	CB04AS8-W30T5	#90
	120	CB04AS9-W30T5	#115
40X3	70	CB04AS5-W40T3	#90
	95	CB04AS5-W40T3	#90
40X5	95	CB04AS5-W40T5	#90
	120	CB04AS5-W40T5	#115
	150	CB04AS5-W40T5	#150
40X10	50	CB04AS5-W40T10	#90

铜排尺寸 mm	导线 mm ²	模具	焊药
50X5	95	CB04AS5-W50T5	#90
	120	CB04AS5-W50T5	#115
	150	CB04AS5-W50T5	#150
	185	CB04AS5-W50T5	#150
	240	CB04AS5-W50T5	#200
50X6	300	CB04BS5-W50T6	#300
60X5	150	CB04AS5-W60T5	#150
	185	CB04AS5-W60T5	#150
	240	CB04AS5-W60T5	#250
如需要其它规格, 请联系 ILSE 代理商。			

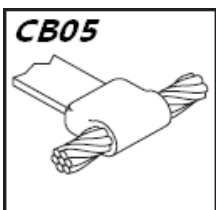

CB05

铜排 mm	导线 mm ²	模具	焊药
20X2	10	CB05AS2-W20T2	#45
	25	CB05AS4-W20T2	#45
25X3	35	CB05AS5-W25T3	#65
	50	CB05AS6-W25T3	#65
30X2	35	CB05AS5-W30T2	#45
	50	CB05AS6-W30T2	#65
30X3	35	CB05AS5-W30T3	#65
	50	CB05AS6-W30T3	#90
	70	CB05AS7-W30T3	#115
30X5	95	CB05AS8-W30T5	#150
	120	CB05AS9-W30T5	#200
	150	CB05AS10-W30T5	#200

铜排 mm	导线 mm ²	模具	焊药
40X3	70	CB05AS7-W40T3	#115
	95	CB05AS8-W40T3	#150
40X5	120	CB05AS9-W40T5	#200
	150	CB05AS10-W40T5	#250
50X5	150	CB05AS10-W50T5	#250
	240	CB05BS12-W50T5	2X#150
50X6	300	CB05BS13-W50T6	2X#250
60X5	185	CB05BS11-W60T5	2X#150
	240	CB05BS12-W60T5	2X#200
如需要其它规格, 请联系 ILSE 代理商。			

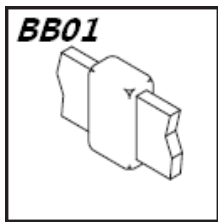

BB01

主线 mm	副线 mm	模具	焊药
20X2	20X2	BB01AW20T2	#45
25X3	25X3	BB01AW25T3	#90
25X4	25X4	BB01AW25T4	#90
30X3	30X3	BB01AW30T3	#90
30X4	30X4	BB01AW30T4	#115
40X4	40X4	BB01AW40T4	#150
40X5	40X5	BB01AW40T5	#150
50X5	50X5	BB01AW50T5	#200
50X6	50X6	BB01AW50T6	#250
60X5	60X5	BB01BW60T5	2X#150

如需要其它规格，请联系 ILSE 代理商。

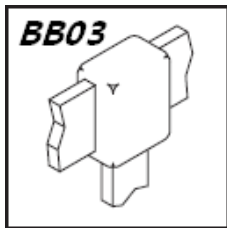

BB03

主线 mm	副线 mm	模具	焊药
20X2	20X2	BB03AW20T2	#45
25X3	25X3	BB03AW25T3	#90
25X4	25X4	BB03AW25T4	#90
30X3	30X3	BB03AW30T3	#90
30X4	30X4	BB03AW30T4	#115
40X4	40X4	BB03AW40T4	#150
40X5	40X5	BB03AW40T5	#200
50X5	50X5	BB03AW50T5	#200
50X6	50X6	BB03AW50T6	#250
60X5	60X5	BB03BW60T5	2X#150

如需要其它规格，请联系 ILSE 代理商。

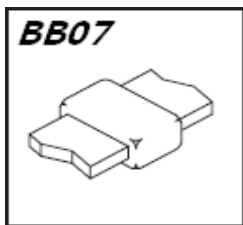

BB07

主线 mm	副线 mm	模具	焊药
20X2	20X2	BB07AW20T2	#45
25X3	25X3	BB07AW25T3	#65
25X4	25X4	BB07AW25T4	#90
30X3	30X3	BB07AW30T3	#65
30X4	30X4	BB07AW30T4	#90
40X4	40X4	BB07AW40T4	#115
40X5	40X5	BB07AW40T5	#150
50X5	50X5	BB07BW50T5	#200
50X6	50X6	BB07BW50T6	#250
60X5	60X5	BB07BW60T5	2X#150

如需要其它规格，请联系 ILSE 代理商。

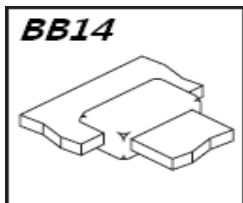

BB14

主线 mm	副线 mm	模具	焊药
20X2	20X2	BB14AW20T2	#45
25X3	25X3	BB14AW25T3	#90
25X4	25X4	BB14AW25T4	#90
30X3	30X3	BB14AW30T3	#65
30X4	30X4	BB14AW30T4	#90
40X4	40X4	BB14AW40T4	#150
40X5	40X5	BB14AW40T5	#200
50X5	50X5	BB14BW50T5	#200
50X8	50X8	BB14BW50T8	2X#150
60X5	60X5	BB14BW60T5	2X#150

如需要其它规格，请联系 ILSE 代理商。

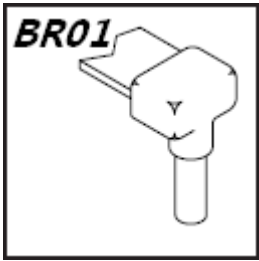

BR01

无螺纹棒 直径 mm	铜排尺寸 mm	模具	焊药
12.7	20X3	BR01AP128W20T3	#90
	25X3	BR01AP128W25T3	#90
	30X3	BR01AP128W30T3	#90
	40X3	BR01AP128W40T3	#90
14.2	20X3	BR01AP143W20T3	#90
	25X3	BR01AP143W25T3	#90
	30X3	BR01AP143W30T3	#115
	40X3	BR01AP143W40T3	#115
	40X5	BR01AP143W40T5	#150
	50X5	BR01BP143W50T5	#200

无螺纹棒 直径 mm	铜排尺寸 mm	模具	焊药
17.2	25X3	BR01AP173W25T3	#150
	30X3	BR01AP173W30T3	#150
	40X3	BR01AP173W40T3	#200
	40X5	BR01AP173W40T5	#200
	50X5	BR01BP173W50T5	2X#150
	50X6	BR01BP173W50T6	2X#200
如需要其它规格, 请联系 ILSE 代理商。			

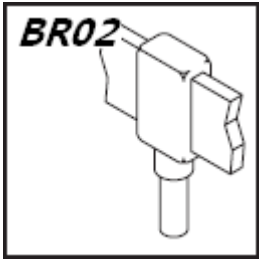

BR02

无螺纹棒 直径 mm	铜排 mm	模具	焊药
12.7	25X3	BR02AP128W25T3	#115
	30X3	BR02AP128W30T3	#115
	40X3	BR02AP128W40T3	#115
	50X3	BR02AP128W50T3	#200
14.2	25X3	BR02AP143W25T3	#115
	30X3	BR02AP143W30T3	#150
	30X5	BR02AP143W30T5	#150
	40X3	BR02AP143W40T3	#150
	50X5	BR02BP143W50T5	#200
	50X6	BR02BP143W50T6	#250

无螺纹棒 直径 mm	铜排 mm	模具	焊药
17.2	25X3	BR02AP173W25T3	#150
	30X5	BR02AP173W30T5	#200
	40X3	BR02AP173W40T3	#200
	40X5	BR02AP173W40T5	#200
	50X5	BR02BP173W50T5	2X#150
如需要其它规格, 请联系 ILSE 代理商。			

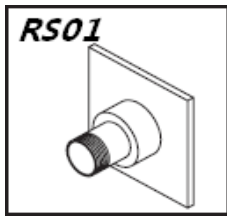

RS01

螺栓或接地棒直径 mm	模具	焊药
M6	RS01A-D6	#25
M8	RS01A-D8	#32
M10	RS01A-D10	#45
M12	RS01A-D12	#45
M16	RS01A-D16	#90
如需要其它规格, 请联系 ILSE 代理商。		

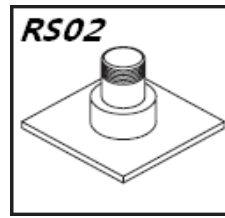

RS02

螺栓或接地棒直径 mm	模具	焊药
M6	RS02A-D6	#25
M8	RS02A-D8	#32
M10	RS02A-D10	#45
M12	RS02A-D12	#65
M16	RS02A-D16	#115
如需要其它规格, 请联系 ILSE 代理商。		

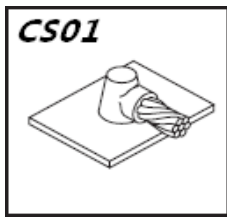

CS01

导线 mm ²	模具	焊药
16	CS01ES3	#45
25	CS01ES4	#45
35	CS01ES5	#65
Ø8mm	CS01ED8	#90
50	CS01ES6	#90
Ø10mm	CS01ED10	#90
70	CS01ES7	#90
95	CS01AS8	#115
120	CS01AS9	#115
150	CS01AS10	#150
185	CS01AS11	#200
240	CS01AS12	#200
300	CS01AS13	#250
如需要其它规格, 请联系 ILSE 代理商。		

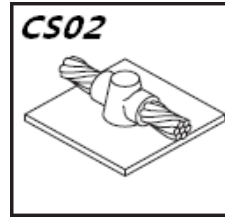

CS02

导线 mm ²	模具	焊药
16	CS02ES3	#45
25	CS02ES4	#45
35	CS02ES5	#65
Ø8mm	CS02ED8	#90
50	CS02ES6	#90
Ø10mm	CS02ED10	#90
70	CS02ES7	#90
95	CS02AS8	#115
120	CS02AS9	#115
150	CS02AS10	#150
185	CS02AS11	#200
240	CS02AS12	#200
300	CS02AS13	#250
如需要其它规格, 请联系 ILSE 代理商。		

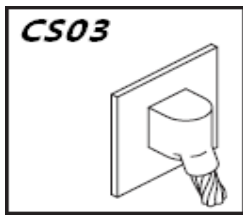

CS03

导线 mm ²	模具	焊药
16	CS03AS3	#45
25	CS03AS4	#45
35	CS03AS5	#45
50	CS03AS6	#90
70	CS03AS7	#90
95	CS03AS8	#115
120	CS03AS9	#115
150	CS03AS10	#150
185	CS03AS11	#200
240	CS03AS12	#200

如需要其它规格, 请联系 ILSE 代理商。

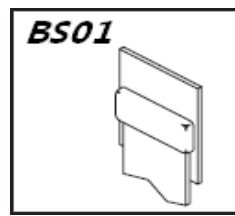

BS01

铜排 mm	模具	焊药
20X2	BS01AW20T2	#65
25X3	BS01AW25T3	#90
30X3	BS01AW30T3	#90
30X4	BS01AW30T4	#115
40X3	BS01AW40T3	#150
40X4	BS01AW40T4	#200
50X5	BS01BW50T5	#250
50X6	BS01BW50T6	2X#150
60X6	BS01BW60T6	2X#200
60X8	BS01BW60T8	2X#250

如需要其它规格, 请联系 ILSE 代理商。

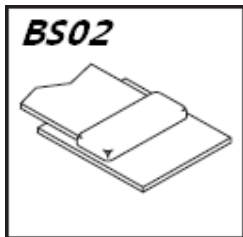

BS02

铜排 mm	模具	焊药
20X2	BS02AW20T2	#65
20X3	BS02AW20T3	#90
25x3	BS02AW25T3	#90
30X3	BS02AW30T3	#115
30X4	BS02AW30T4	#150
40X3	BS02AW40T3	#115
40X4	BS02AW40T4	#200
50X5	BS02BW50T5	2X#150
50X6	BS02BW50T6	2X#150

如需要其它规格, 请联系 ILSE 代理商。

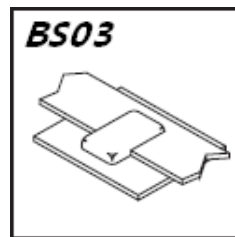

BS03

铜排 mm	模具	焊药
3X25	BS03AW25T3	#115
3X40 或更宽	BS03AW40T3	#150
5X25	BS03AW25T5	#150
5X40 或更宽	BS03AW40T5	#200
6X30	BS03AW30T6	#200
6X40 或更宽	BS03AW40T6	#250
10X25	BS03AW25T10	#200
10X40 或更宽	BS03AW40T10	#250
12X25	BS03AW25T12	#250
12X40 或更宽	BS03AW40T12	2X#200

如需要其它规格, 请联系 ILSE 代理商。

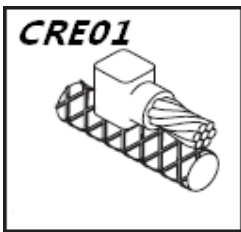

CRE01

钢筋尺寸	导线 mm ²	模具	焊药	高温材料
12	25	CRE01E12S4	#45	
	35	CRE01E12S5	#45	
16	35	CRE01E16S5	#45	
	50	CRE01A16S6	#90	
18	50	CRE01G18S6	#90	
	70	CRE01G18S7	#90	
22	70	CRE01G22S7	#90	
	95	CRE01G22S8	#115	
25	70	CRE01G25S7	#90	
	95	CRE01G25S8	#115	
32	70	CRE01G32S7	#90	
	95	CRE01G32S8	#115	
36	70	CRE01G36S7	#90	
	95	CRE01G36S8	#115	

如需要其它规格, 请联系 ILSE 代理商。

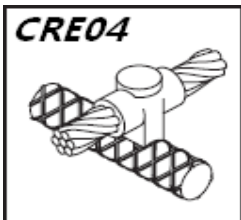

CRE04

钢筋尺寸	导线 mm ²	模具	焊药	高温材料
12	25	CRE04A12S4	#65	
	35	CRE04A12S5	#90	
16	35	CRE04A16S5	#90	
	50	CRE04F16S6	#115	
18	50	CRE04G18S6	#115	
	70	CRE04G18S7	#115	
22	50	CRE04G22S6	#115	
	70	CRE04G22S7	#115	
25	70	CRE04G25S7	#115	
	95	CRE04G25S8	#150	
32	70	CRE04G32S7	#115	
	95	CRE04G32S8	#150	
36	70	CRE04G36S7	#115	
	95	CRE04G36S8	#150	

如需要其它规格, 请联系 ILSE 代理商。

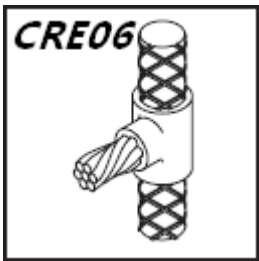

CRE06

钢筋尺寸	导线mm ²	模具	焊药	高温材料
12	25	CRE06A12S4	#65	
	35	CRE06A12S5	#65	
16	25	CRE06A16S4	#65	
	35	CRE06A16S5	#65	
18	50	CRE06A18S6	#115	
	70	CRE06A18S7	#115	
22	50	CRE06C22S6	#115	
	70	CRE06C22S7	#115	
25	70	CRE06C25S7	#115	
	95	CRE06C25S8	#150	
32	70	CRE06C32S7	#115	
	95	CRE06C32S8	#150	
36	70	CRE06C36S7	#115	
	95	CRE06C36S8	#150	
如需要其它规格，请联系ILSE代理商。				

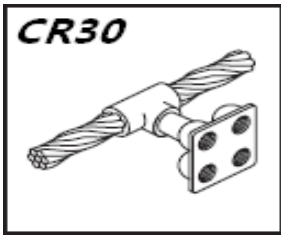
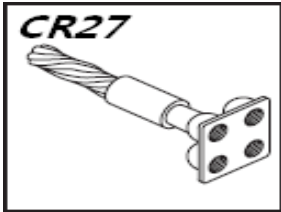

导线与接地盘焊接

- 导线与接地盘焊接
- 除特殊说明外，导线均为铜绞线。
- 黑色字体字母为模具价格关键代码

必要的工具

		产品代码
夹具	适合 A 型模具的	L160
	适合 B 型模具的	L159
点火枪		T320

建议的工具

专用去氧化层钢刷		T313
焊渣清除铲	B136A (#65 以下焊药用)	
	B136B (#90 以上焊药用)	
模具清洁刷		T394
喷灯		T111

CR27

端头直径 mm	绞线 尺寸	模具	焊药
10.7	70	CR27A107S7	#65
	95	CR27A107S8	#90
	120	CR27A107S9	#115
	150	CR27A107S10	#115
12.7	70	CR27A127S7	#90
	95	CR27A127S8	#90
	120	CR27A127S9	#115
	150	CR27A127S10	#115
14.0	70	CR27A140S7	#90
	95	CR27A140S8	#90
	120	CR27A140S9	#115
	150	CR27A140S10	#115

如需要其它规格，请联系ILSE代理商。

CR30

端头直径 mm	绞线尺寸	模具	焊药
10.7	70	CR30A107S7	#90
	95	CR30A107S8	#115
	120	CR30A107S9	#150
	150	CR30A107S10	#150
12.7	70	CR30A127S7	#115
	95	CR30A127S8	#115
	120	CR30A127S9	#150
	150	CR30A127S10	#150
14.0	70	CR30A140S7	#115
	95	CR30A140S8	#115
	120	CR30A140S9	#150
	150	CR30A140S10	#150

如需要其它规格，请联系ILSE代理商。